

1. 規則

1.1.

1.2.

1.3.

1.3.1. [DP]

1.3.2. [SP]

1.3.3. [NP]

1.4.

1.5.

2. 競技者への通告

3. SI およびレース日程の変更

4. 陸上で発する信号

4.1.

4.2. [DP] [NP]

4.3.

5. 日程

5.1.

5.2.

5.3.

5.4.

5.5.

5.6.

6. クラス旗

7. レース・エリア

7.1.

7.2.

7.3.

12. フィニッシュ

13. ペナルティー・システム

13.1.

13.1.1.

13.1.2.

13.1.3.

13.2.

13.3.

□

13.4.

14. タイム・リミット

14.1.

14.2.

15. 抗議と救済の要求

15.1.

15.2.

15.3.

15.4.

15.5.

15.6. □ □

15.7.

15.8.

16. 得点

16.1.

16.2.

17. [DP] [NP] 安全規定

17.1.

17.2. [SP]

17.3. [SP]

17.3.1.

17.3.2.

17.4.

17.5. [SP]

17.6. [DP]

17.7.

17.8.

17.9. [DP]

17.10. [DP]

17.11.

18. [DP] [NP]乗員の交代と装備の交換

18.1.

18.2.

18.3.

19. 艇、装備および衣類の検査

19.1.

19.2.

19.3.

20. 運営艇の識別

21. [DP]支援艇

21.1.

21.2.

21.3.

21.4.

21.5.

21.6.

22. [NP]ごみの処分

23. [DP]無線通信

24. 賞

25. クオリファイ

26. 肖像権

27. 責任の否認

添付図 1 レース・エリア

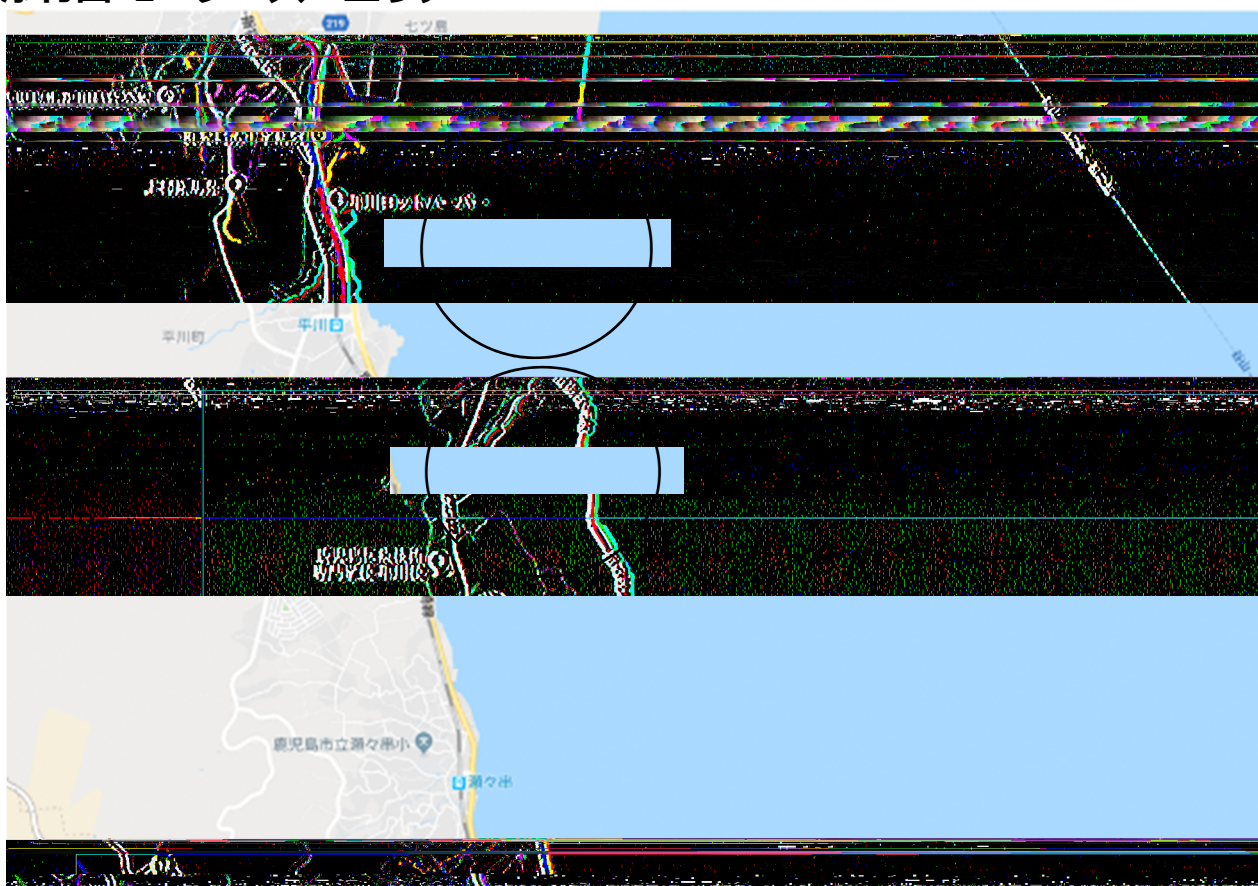

添付図 2-1 コース図

Start 1 1a 2s/2p 1 2p Finish

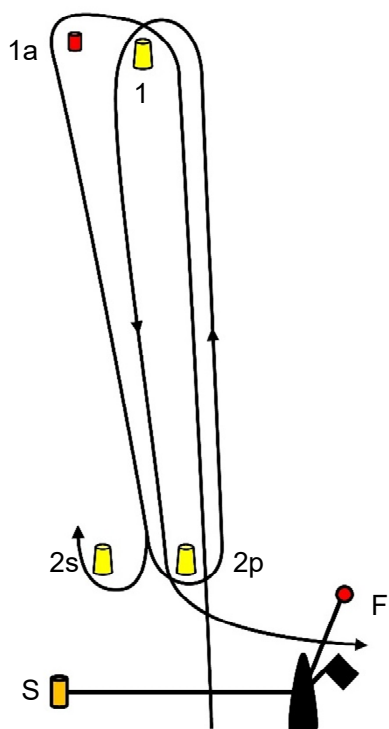

Start 1 1a 2s/2p 1 2s/2p 1 2p Finish

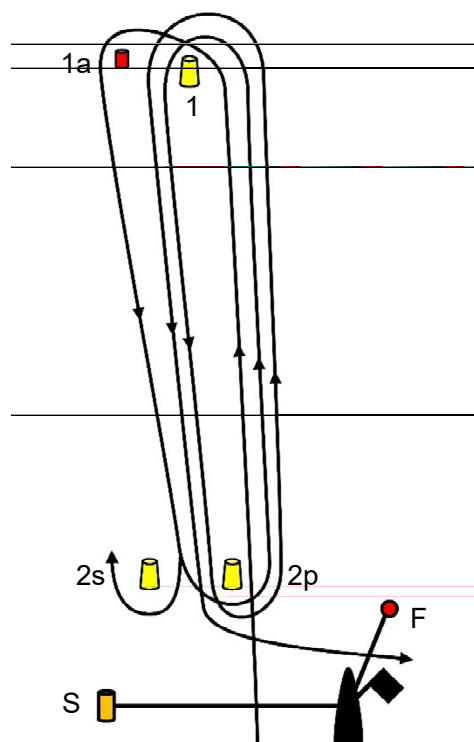

Start 1' 2s/2p 1' 2p Finish

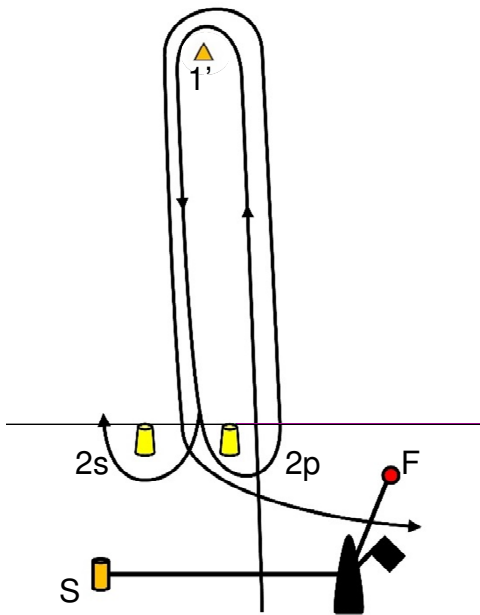

Start 1' 2s/2p 1' 2s/2p 1' 2p Finish

